

DIZAJN MANUÁL

DIZAJN MANUÁL

OBSAH

01 LOGOTYP

Základná verzia	6
Proporcie	7
Farebné verzie	8
Ochranná zóna	9
Minimálna veľkosť	10
Aplikácie na podklade / homogénny	11
Aplikácie na podklade / nehomogénny	12
Aplikácie na podklade / fotografia	13
Zakázané verzie	14
Farebnosť	15

02 TYPOGRAFIA

Základné písmo	17
Doplnkové písmo	18

03 DOPLNKOVÉ GRAFICKÉ PRVKY A FARBY

Slon	20
Siluety zvierat	21
Tvary	24
Farby	25

04 MERKANTIL

Vizitka	27
Hlavičkový papier	28
Prezenčná listina	30
Tlačová správa	31
Obálka DL a C5	32
Poznámkový blok A5	34
Obal na spisy / folder	35
Pečiatka	37
Pozvánka DL	38
Komplimentka DL	39

05 POUŽÍVANIE NÁZVOSLOVIA

Základné pravidlá	41
-------------------------	----

OBSAH

06 NAVIGAČNÉ A INFORMAČNÉ SYSTÉMY

Navigačné tabule.....	43
Názov pavilónu	46
Menovky zvierat	47
Zástavka, beach flag	49
Preukaz zamestnanca	50
Reprezentatívne oblečenie	51
Pracovné oblečenie	53

07 KOMUNIKAČNÁ PRÍRUČKA

Všeobecné pravidlá.....	56
Layout A4 (horizontálne)	58
Layout A4 (vertikálne)	59
Layout DL (horizontálne)	60
Layout DL (vertikálne)	61
Poster A3.....	62
Roll-Up	63
Billboard	64
Brožúrka / leták	65
Použitie typografie v komunikácii	66

08 ELEKTRONICKÉ APLIKÁCIE

PowerPoint prezentácia - úvodná snímka	68
PowerPoint prezentácia - predelová snímka	69
PowerPoint prezentácia - snímka s obrázkom a textom	70
PowerPoint prezentácia - snímka s textom	71
Emailový podpis	72
E-Newsletter	73
Sociálne siete - Facebook	74
Sociálne siete - Instagram.....	76

09 PROPAGAČNÉ PREDMETY

Tričká.....	78
Šiltovky.....	79
Perá, diáre	80
Hrnčeky	81
Dáždniky.....	82
Magnetky, odznaky, šnúrka.....	83

ÚVOD

Dizajn manuál Národnej zoo Bojnice je základným prostriedkom k vytváraní jednotného vizuálneho štýlu, ktorý v sebe zahŕňa korporátne správanie sa, komunikáciu a korporátny dizajn. Profiluje tvár organizácie a dostáva ju do vedomia návštevníkov, klientov, obchodných partnerov a širokej verejnosti. Zároveň je silným marketingovým nástrojom, ktorý je v dnešnej dobe už takou samozrejmosťou, že sa dostáva aj do oblastí, v ktorých to ešte pred rokmi nebolo zvykom.

Základným prostriedkom korporátneho dizajnu je logotyp, ktorého primárnou funkciou je jasne, zrozumiteľne a dôstojne reprezentovať organizáciu. Dizajn manuál, ktorý je presným návodom, ako s logotypom graficky pracovať, napomáha logotypu udomáčniť sa v povedomí verejnosti. Rozšírený je aj o sekundárne prvky, ktoré dopĺňajú vizuálnu identitu Národnej zoo Bojnice.

Pracovať s prostriedkami vizuálnej komunikácie smie len osoba oprávnená k tejto činnosti, a to v súlade s pravidlami obsiahnutými v tomto dizajn manuále.



01 LOGOTYP

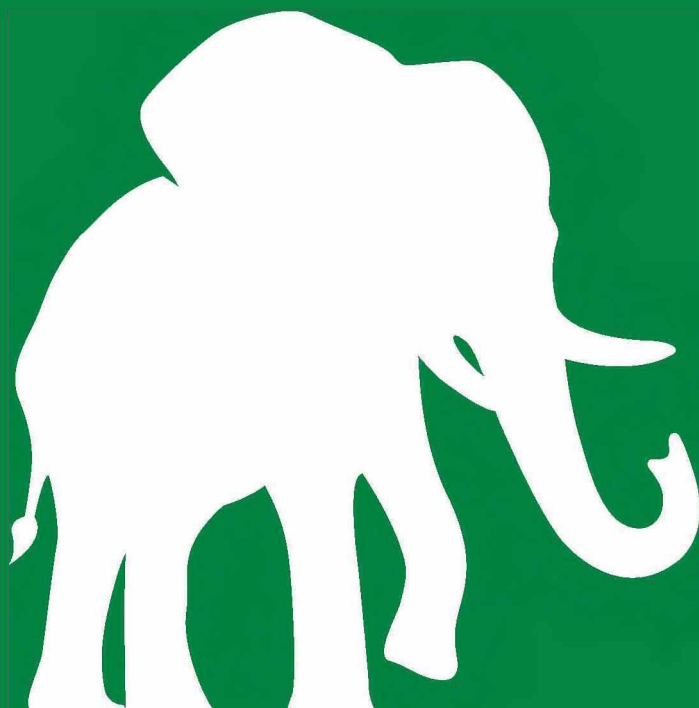

01 LOGOTYP

ZÁKLADNÁ VERZIA

Symbolika

Logo Zoo Bojnice je tvorené jednoduchými a čistými líniami písma, pričom v druhom písmene „O“ sa nachádza inverzná silueta slona afrického. Slon symbolizuje šťastie, múdrosť, plodnosť a dlhovekosť. Slon africký predstavuje pre bojnickú zoo symbol prvenstva, keďže africké slonice Maja a Gula boli prvé zvieratá tohto druhu na Slovensku, a taktiež patria medzi najobľúbenejších obyvateľov zoo.

Farebnosť

Zelená farba je farbou prírody, ekológie, rastu a harmónie. Vytvára rovnováhu a upokojuje. Symbolizuje nádej a vo svojom vnútri má energiu rastu.



01 LOGOTYP

PROPORCIE

Proporcionalita logotypu je jednoznačne zadaná, akékoľvek zásahy do nej sú neprípustné. Korektné používanie logotypu si vyžaduje zachovávanie pomeru šírky a výšky 2:1.

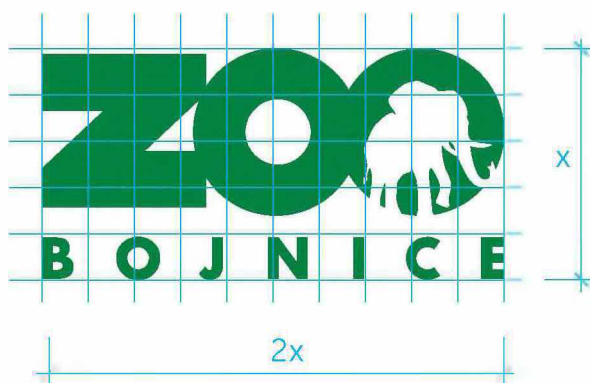

01 LOGOTYP

FAREBNÉ VERZIE

ZÁKLADNÁ



DOPLNKOVÉ VERZIE

ČIERNA



ČIERNOBIELA Sivé prevedenie



INVERZNÁ



01 LOGOTYP

OCHRANNÁ ZÓNA

Pre zachovanie pôvodného významu logotypu a významu prezentácie je nevyhnutné dodržanie proporcií a kompozičného usporiadania. Pri každej aplikácii logotypu dbáme na to, aby bol dodržaný minimálny čistý priestor, t.j. priestor bez rušivých grafických elementov, ktoré sťažujú zapamätateľnosť a čitateľnosť logotypu. Veľkosť tejto ochrannej zóny je definovaná ako výška písmena B.



01 LOGOTYP

MINIMÁLNA VEĽKOSŤ

Minimálne rozmery logotypu sú rozmery, ktoré ešte zachovávajú detaily a čitateľnosť kompozície. Je preto nevhodné používať logotyp v rozmeroch menších, ako je uvedené nižšie.

PRESS



ONLINE

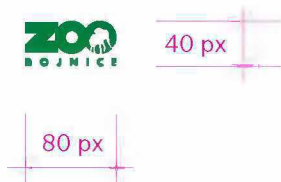

01 LOGOTYP

APLIKÁCIE NA PODKLADE / HOMOGÉNNY

Typ logotypu na homogénnom pozadí zvolí grafik tak, aby sa zachovali dobrá čitateľnosť a kontrast logotypu s pozadím.

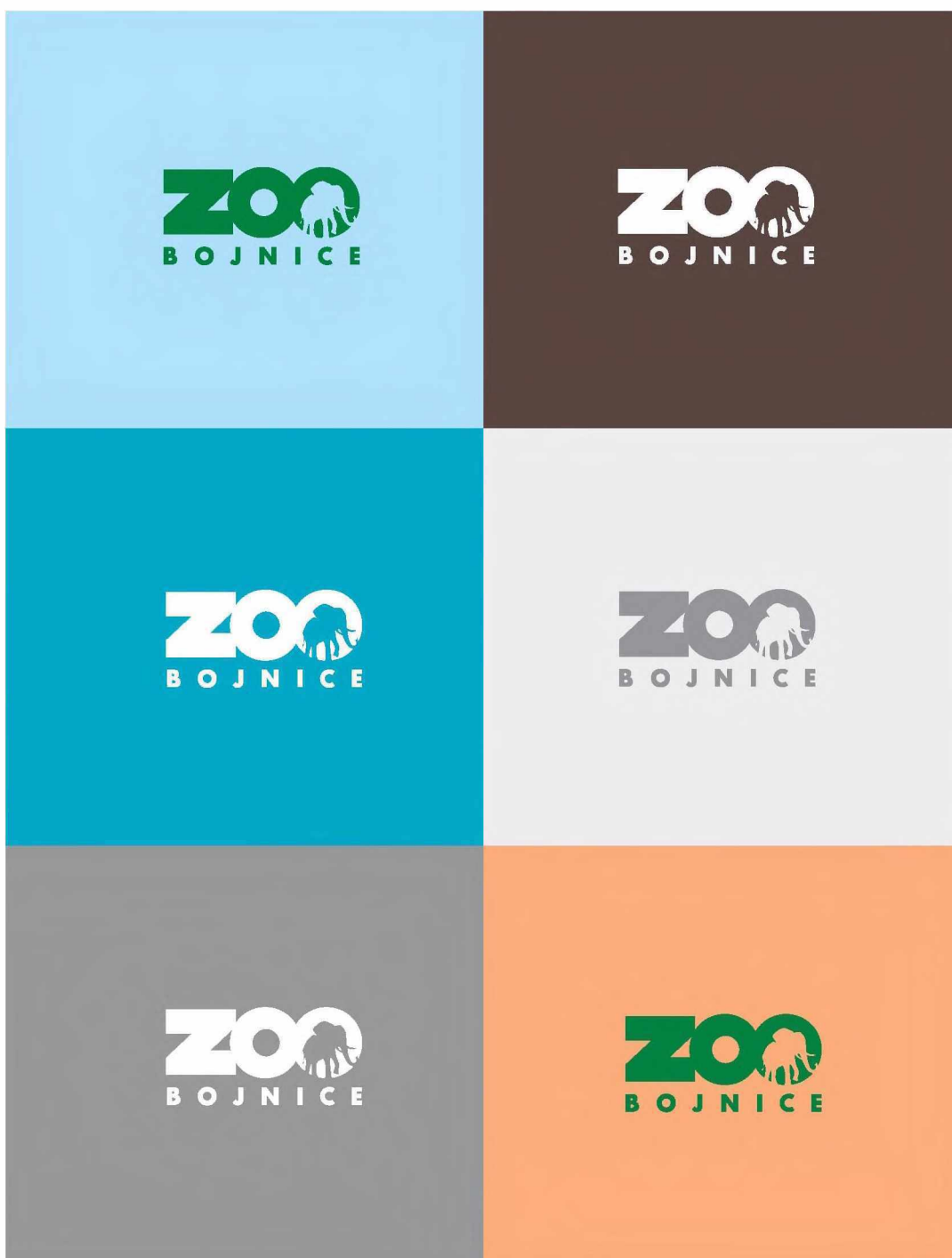

01 LOGOTYP

APLIKÁCIE NA PODKLADE / NEHOMOGÉNNY

Odporúča sa neumiestňovať logotyp na graficky nehomogénny podklad. Ak je podklad štruktúrovaný a použitie farebného logotypu by bolo málo kontrastné, je potrebné použiť doplnkové varianty logotypu. Ak ani doplnkové varianty nevyhovujú, je nevyhnutné použiť logotyp na bielom podklade so zachovaním ochrannej zóny.



01 LOGOTYP

APLIKÁCIE NA PODKLADE / FOTOGRAFIA

Typ logotypu použitom na fotografiách zvolí grafik tak, aby sa zachovali dobrá čitateľnosť a kontrast logotypu s pozadím a aby ochranná zóna loga nebola opticky narušená. V prípade, že nevyhovuje žiaden variant loga, použije sa základný variant loga na bielom pozadí. Pozadie musí mať minimálne veľkosť ochranej zóny logotypu.

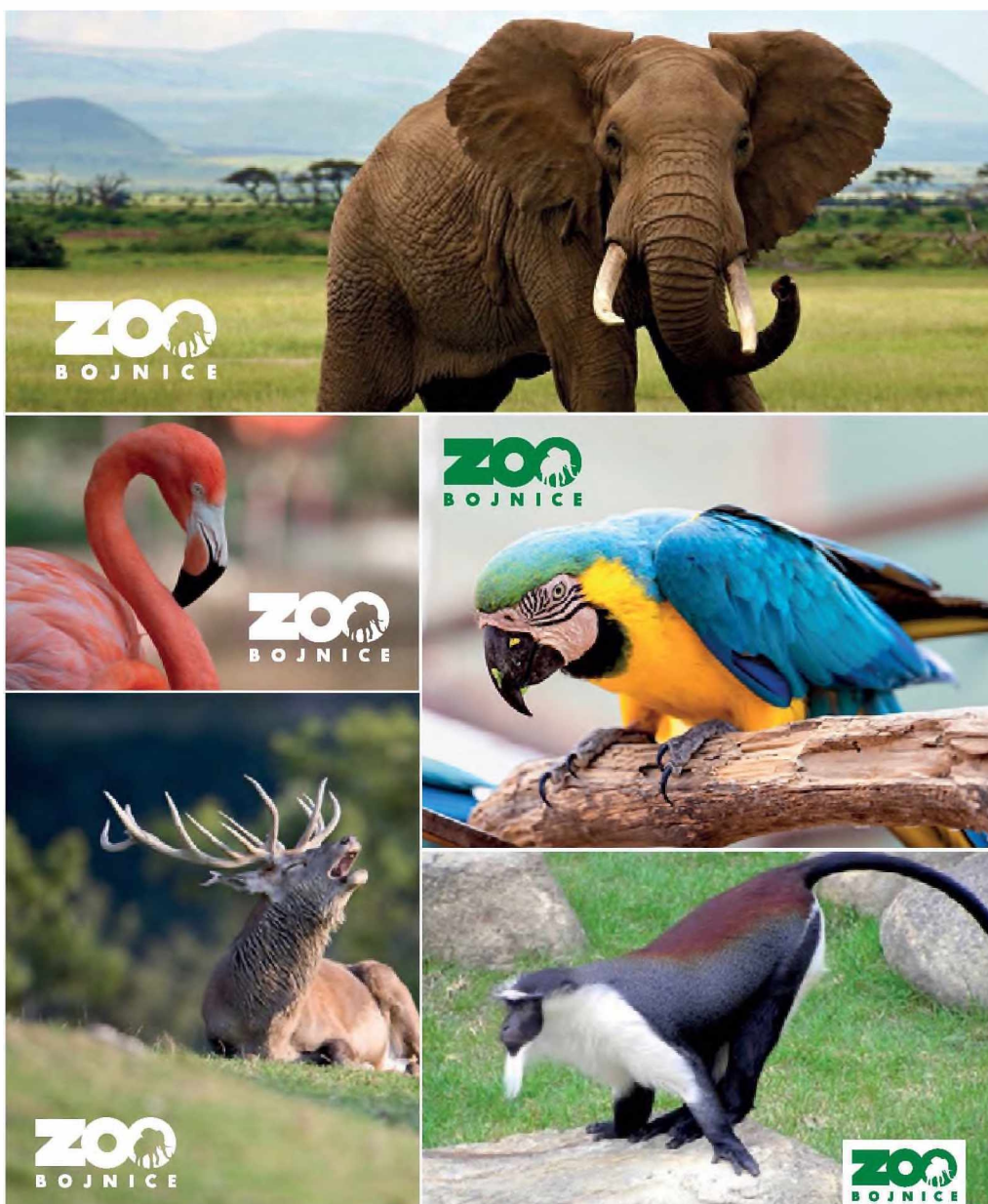

01 LOGOTYP

ZAKÁZANÉ VERZIE

Pri publikovaní logotypu nesmie dôjsť k jeho deformácii. Nekorektné publikovanie môže nastať napríklad v prípade importu do programu a pri následnom neproporcionálnom zmenšovaní alebo zväčšovaní logotypu.

Deformácia



Rotácia



Farebnosť



Typografia



01 LOGOTYP

FAREBNOSŤ

Primárna farba logotypu je zelená. Odporúča sa používať na všetkých materiáloch, kde to farebnosť dovoľuje a nenarúša estetický zámer grafika.

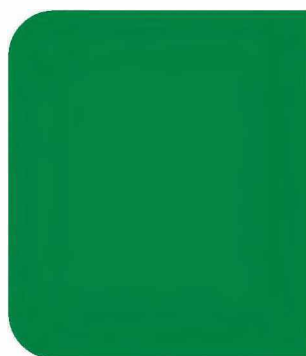

PANTONE	348 C
CMYK	97, 2, 98, 12
HEX	#008538
RGB	0, 133, 56
RAL	6024



PANTONE	Cool Grey 7 C
CMYK	0, 0, 0, 50
HEX	#9c9c9c
RGB	156, 156, 156
RAL	7004

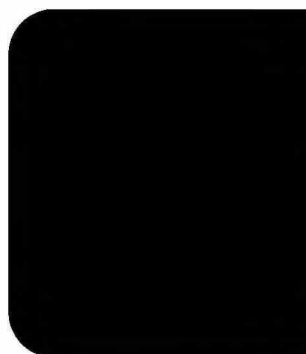

PANTONE	Black 6 C
CMYK	0, 0, 0, 100
HEX	#000000
RGB	0, 0, 0
RAL	9005

02 TYPOGRAFIA



02 TYPOGRAFIA

ZÁKLADNÉ PÍSMO

Ako korporátne písmo bolo zvolené písmo Montserrat. Ide o vysokočitateľné písmo v tlačenej aj digi-
tálnej forme. Vyžaduje sa, aby všetky materiály obsahovali iba základný font písma. V prípadoch, keď
je jeho použitie z technologických príčin nemožné, sa používa doplnkový font. Výber základného
alebo doplnkového fontu závisí od konkrétnej situácie.

Montserrat Light

ABCDEFGHIJKLMNOPQRSTUVWXYZ / abcdefghijklmnopqrstuvwxyz

1234567890

Montserrat Semibold

ABCDEFGHIJKLMNOPQRSTUVWXYZ / abcdefghijklmnopqrstuvwxyz

1234567890

Montserrat Black

ABCDEFGHIJKLMNOPQRSTUVWXYZ / abcdefghijklmnopqrstuvwxyz

1234567890

02 TYPOGRAFIA

DOPLNKOVÉ PÍSMO

Ako doplnkové písmo bolo zvolené písmo Trebuchet MS. Ide o jedno z najpoužívanějších písiem na svete a je kompatibilné s väčšinou operačných systémov.

Trebuchet MS Regular

ABCDEFGHIJKLMNOPQRSTUVWXYZ / abcdefghijklmnopqrstuvwxyz

1234567890

Trebuchet MS Italic

ABCDEFGHIJKLMNOPQRSTUVWXYZ / abcdefghijklmnopqrstuvwxyz

1234567890

Trebuchet MS Bold

ABCDEFGHIJKLMNOPQRSTUVWXYZ / abcdefghijklmnopqrstuvwxyz

1234567890

Trebuchet MS Regular

ABCDEFGHIJKLMNOPQRSTUVWXYZ / abcdefghijklmnopqrstuvwxyz

1234567890

03

DOPLNKOVÉ
GRAFICKÉ PRVKY
A FARBY



03 DOPLNKOVÉ GRAFICKÉ PRVKY A FARBY

SLON

Ako doplnkový grafický prvok je možné využívať siluetu slona z logotypu. Tento prvok však môže byť použitý iba vo farbách logotypu spomínaných v kapitole FAREBNOSŤ alebo v odtieňoch sivej.

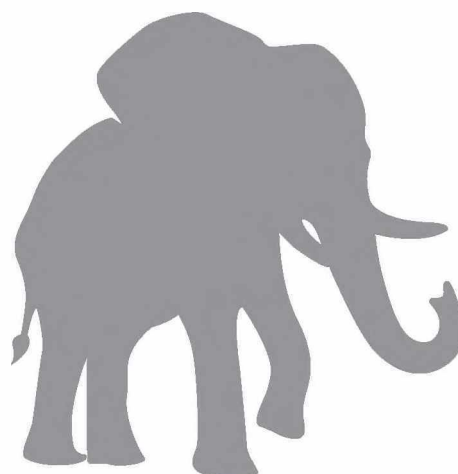
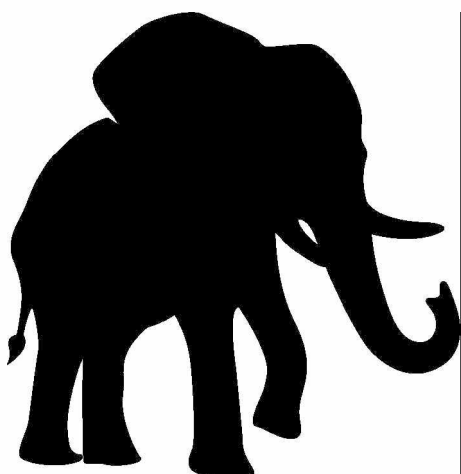
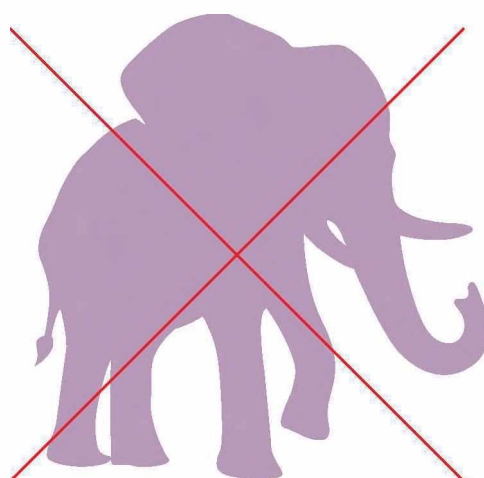
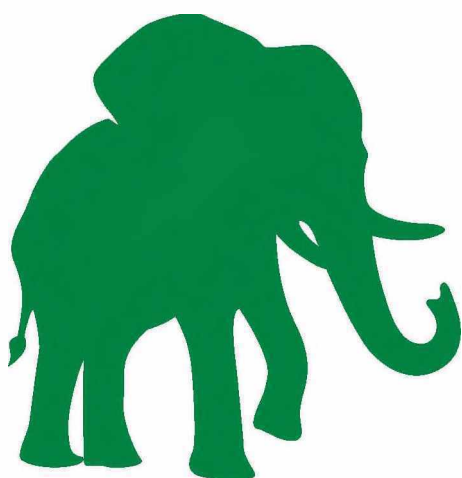

03 DOPLNKOVÉ GRAFICKÉ PRVKY A FARBY

SILUETY ZVIERAT

Ako ďalšie doplnkové prvky možno využívať nasledujúce siluety zvierat v jednofarebnom prevedení.

Antilopa Bongo

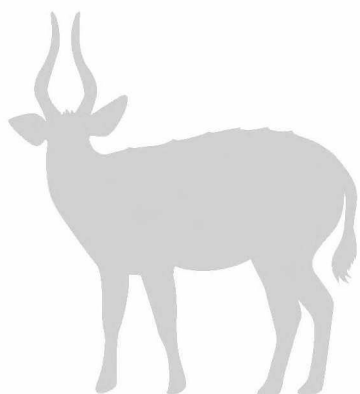

Lev

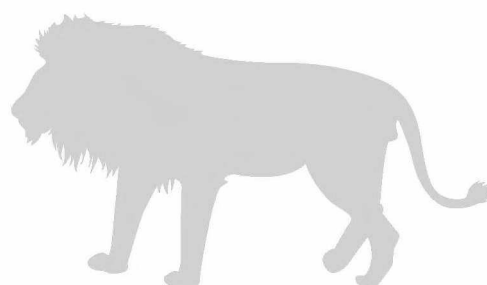

Emu

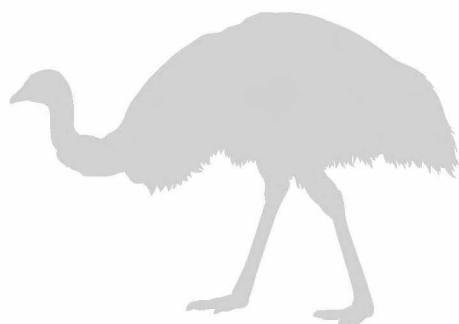

Orol



Ťava dvojhrbá



Korytnačka

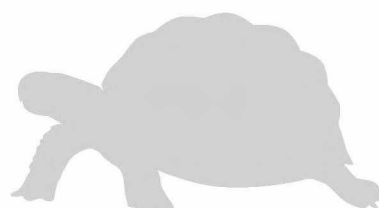

SILUETY ZVIERAT

Rys

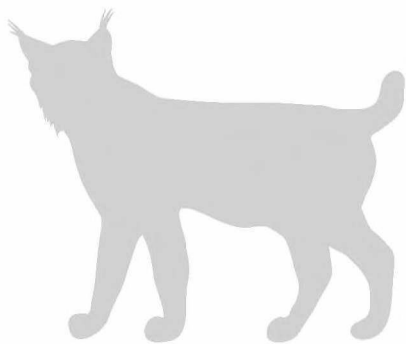

Ara



Kengura



Pelikán



Leguán



Opica - Mačiak Rolowayov

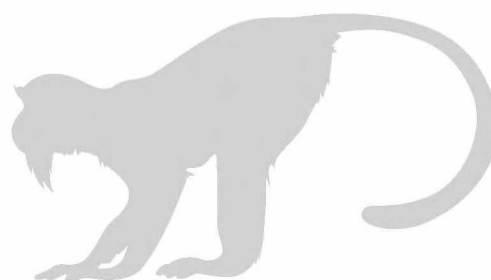

SILUETY ZVIERAT

Medved'



Vlk



Surikaty

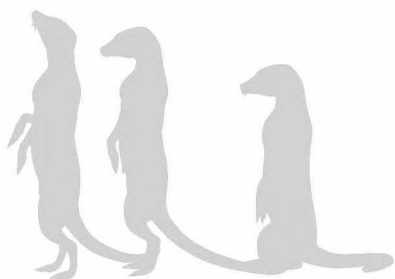

Slon

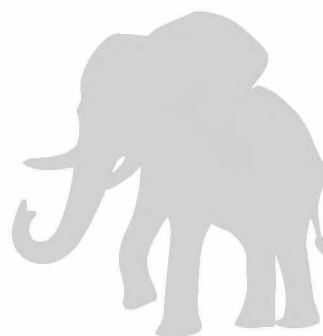

Perutín ohnivý

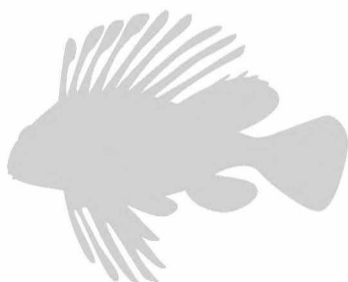

03 DOPLNKOVÉ GRAFICKÉ PRVKY A FARBY

TVARY

KRUH



Využívaný hlavne pri zvýrazneniach miesta alebo času.

OBDĹŽNIK



Využívaný ako textový podklad.

03 DOPLNKOVÉ GRAFICKÉ PRVKY A FARBY

FARBY

Primárne

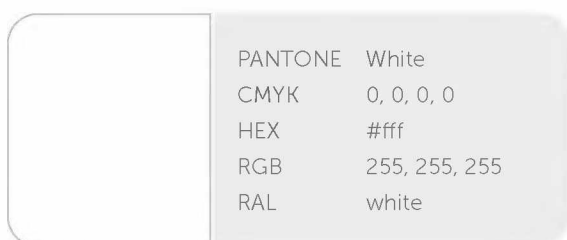
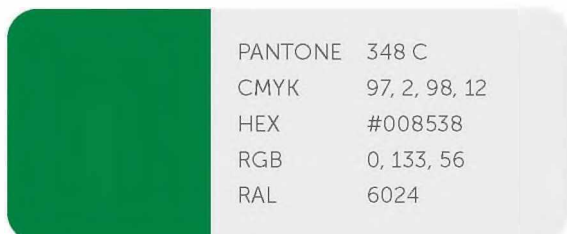

Sekundárne

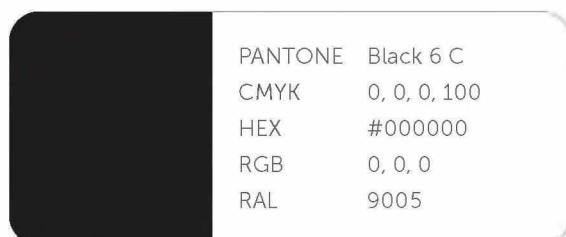
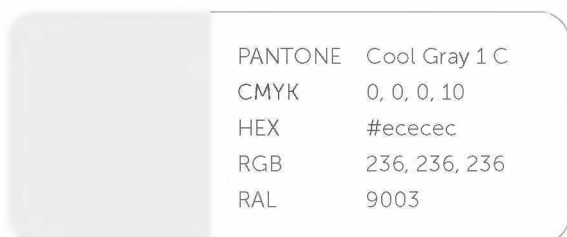
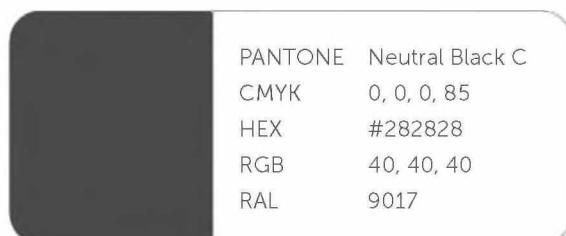
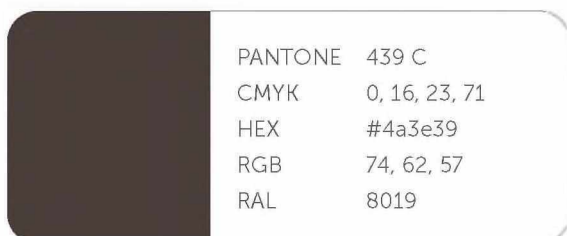
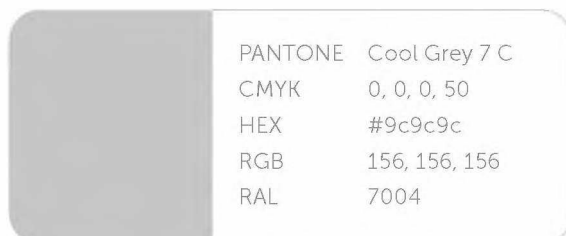
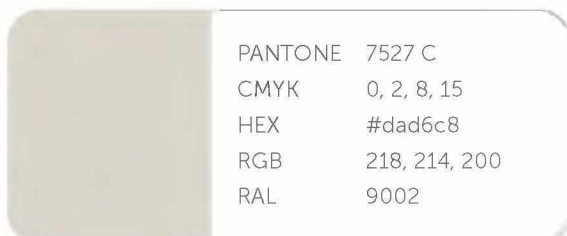

04 MERKANTIL



04 MERKANTIL

VIZITKA



HLAVIČKOVÝ PAPIER



Tomáš Slabej
dotcom sk s.r.o.
Hviezdoslavova 46
Stupava 841 04
Slovenská Republika

Váš list zo dňa:
12. 03. 2016

Naša značka:
AKX14567

Vybavuje:
Rastislav Štefánik

Dátum:
22. 12. 2016

Miesto:
Bojnice

Vážený pán Tomáš Slabej

Lorem ipsum dolor sit amet, consectetur adipiscing elit, sed diam nonummy nibh euismod tincidunt ut laoreet dolore magna aliquam erat volutpat. Ut wisi enim ad minim veniam, quis nostrud exerci tation ullamcorper suscipit lobortis nisl ut aliquip ex ea commodo consequat. Duis autem vel eum iriure dolor in hendrerit in vulputate velit esse molestie consequat, vel illum dolore eu feugiat nulla facilisis at vero eros et accumsan et iusto odio dignissim qui blandit praesent luptatum zzril delenit augue duis dolore te feugait nulla facilisi. Nam liber tempor cum soluta nobis eleifend option congue nihil imperdiet doming id quod mazim placerat facer possim assum. Typi non habent claritatem insitam; est usus legentis in iis qui facit eorum claritatem. Investigationes demonstraverunt lectores legere me lius quod ii legunt saepius.

qui facit eorum claritatem. Investigationes demonstraverunt lectores legere me lius quod ii legunt saepius. Claritas est etiam processus dynamicus, qui sequitur mutationem consuetudinum lectorum. Mirum est notare quam littera gothica, quam nunc putamus parum claram, anteposuerit litterarum formas humanitatis per seacula quarta decima et quinta decima. Eodem modo typi, qui nunc nobis videntur parum clari, fiant sollemnes in futurum et doming id quod mazim placerat facer possim assum.

laoreet dolore magna aliquam erat volutpat. Ut wisi enim ad minim veniam, quis nostrud exerci tation ullamcorper suscipit lobortis nisl ut aliquip ex ea commodo consequat. Duis autem vel eum iriure dolor in hendrerit in vulputate velit esse molestie consequat, vel illum dolore eu feugiat nulla facilisis at vero eros et accumsan et iusto odio dignissim qui blandit praesent luptatum zzril delenit augue duis dolore te feugait nulla facilisi. Nam liber tempor cum soluta nobis eleifend option congue nihil imperdiet doming id quod mazim placerat facer possim assum. Typi non habent claritatem insitam; est usus legentis in iis qui facit eorum claritatem. Investigationes demonstraverunt lectores legere me lius quod ii legunt saepius.

laoreet dolore magna aliquam erat volutpat. Ut wisi enim ad minim veniam, quis nostrud exerci tation ullamcorper suscipit lobortis nisl ut aliquip ex ea commodo consequat. Duis autem vel eum iriure dolor in hendrerit in vulputate velit esse molestie consequat, vel illum dolore eu feugiat nulla facilisis at vero ero

Národná zoológická záhrada Bojnice
Zámok a okolie 6, 972 01 Bojnice, Slovensko
Tel: +421 46 540 29 75, zoobojnice@zoobojnice.sk
www.zoobojnice.sk

ICO: 00358011, DIČ: 2021162891
Banka: Štátna pokladnica
č.ú.: 7000390469/8180, 7000390477/8180



04 MERKANTIL

HLAVIČKOVÝ PAPIER

Čiernobiela varianta



Tomáš Slabej
dotcom.sk s.r.o.
Hviezdoslavova 46
Stupava 841 04
Slovenská Republika

Váš list zo dňa:
12. 03. 2016

Naša značka:
AKX14567

Vybavuje:
Rastislav Štefánik

Dátum:
22. 12. 2016

Miesto:
Bojnice

Vážený pán Tomáš Slabej

Lorem ipsum dolor sit amet, consectetur adipiscing elit, sed diam nonummy nibh euismod tincidunt ut laoreet dolore magna aliquam erat volutpat. Ut wisi enim ad minim veniam, quis nostrud exerci tation ullamcorper suscipit lobortis nisi ut aliquip ex ea commodo consequat. Duis autem vel eum iriure dolor in hendrerit in vulputate velit esse molestie consequat, vel illum dolore eu feugiat nulla facilisis at vero eros et accumsan et iusto odio dignissim qui blandit praesent luptatum zzril delenit augue duis dolore te feugait nulla facilisi. Nam liber tempor cum soluta nobis eleifend option congue nihil imperdiet doming id quod mazim placerat facer possim assum. Typi non habent claritatem insitam; est usus legentis in iis qui facit eorum claritatem. Investigationes demonstraverunt lectores legere me lius quod ii legunt saepius.

qui facit eorum claritatem. Investigationes demonstraverunt lectores legere me lius quod ii legunt saepius. Claritas est etiam processus dynamicus, qui sequitur mutationem consuetudinum lectorum. Mirum est notare quam littera gothica, quam nunc putamus parum claram, anteposuerit litterarum formas humanitatis per saecula quarta decima et quinta decima. Eodem modo typi, qui nunc nobis videntur parum clari, fiant sollemnes in futurum et doming id quod mazim placerat facer possim assum.

laoreet dolore magna aliquam erat volutpat. Ut wisi enim ad minim veniam, quis nostrud exerci tation ullamcorper suscipit lobortis nisi ut aliquip ex ea commodo consequat. Duis autem vel eum iriure dolor in hendrerit in vulputate velit esse molestie consequat, vel illum dolore eu feugiat nulla facilisis at vero eros et accumsan et iusto odio dignissim qui blandit praesent luptatum zzril delenit augue duis dolore te feugait nulla facilisi. Nam liber tempor cum soluta nobis eleifend option congue nihil imperdiet doming id quod mazim placerat facer possim assum. Typi non habent claritatem insitam; est usus legentis in iis qui facit eorum claritatem. Investigationes demonstraverunt lectores legere me lius quod ii legunt saepius.

laoreet dolore magna aliquam erat volutpat. Ut wisi enim ad minim veniam, quis nostrud exerci tation ullamcorper suscipit lobortis nisi ut aliquip ex ea commodo consequat. Duis autem vel eum iriure dolor in hendrerit in vulputate velit esse molestie consequat, vel illum dolore eu feugiat nulla facilisis at vero eros et

Národná zoológická záhrada Bojnice
Zámok a okolie 6, 972 01 Bojnice, Slovensko
Tel: +421 46 540 29 75, zoobojnice@zoobojnice.sk
www.zoobojnice.sk

IČO: 00358011, DIČ: 2021162891
Banka: Štátna pokladnica
č. 0: 7000390469/8180, 7000390477/8180

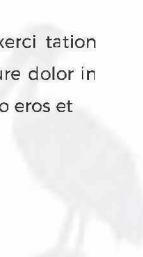

PREZENČNÁ LISTINA



PREZENČNÁ LISTINA

Projekt: Pravidelný denný výukový program
 Informačné centrum NATURA 2000 a Centrum Enviromentálnej výchovy
 Miesto konania: Národná zoologická záhrada Bojnice / zasadačka
 Dátum: 24. 05. 2016

Č	Meno	Organizácia	Podpis
1			
2			
3			
4			
5			
6			
7			
8			
9			
10			
11			
12			
13			
14			
15			
16			
17			
18			
19			
20			
21			
22			
23			
24			
25			
25			
26			
28			
29			
30			
31			
32			
33			
34			
35			
36			
37			
38			
39			
40			

Investícia do Vašej budúcnosti.
 Tento projekt je spolufinancovaný
 Európskou úniou / ERDF / z fondov EÚ



MINISTERSTVO
 ŽIVOTNÉHO PROSTREDIA
 SLOVENSKEJ REPUBLIKY





TLAČOVÁ
SPRÁVA

V Bojniciach
20. 11. 2016

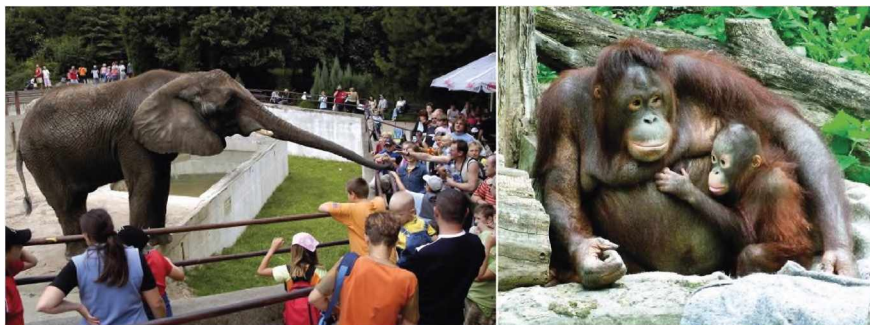

DEŇ OTVORENÝCH DVERÍ

Lorem ipsum dolor sit amet, consectetur adipiscing elit, sed diam nonummy nibh euismod tincidunt ut laoreet dolore magna aliquam erat volutpat. Ut wisi enim ad minim veniam.

Auis nostrud exerci tation ullamcorper suscipit lobortis nisl ut aliquip ex ea commodo consequat. Duis autem vel eum iriure dolor in hendrerit in vulputate velit esse molestie consequat, vel illum dolore eu feugiat nulla facilisis at vero eros et accumsan et iusto odio dignissim qui blandit praesent luptatum zzril delenit augue duis dolore te feugait nulla facilisi. Nam liber tempor cum soluta nobis eleifend option congue nihil imperdiet doming id quod mazim placerat facer possim assum. Typi non habent claritatem insitam: est usus legentis in iis qui facit eorum claritatem. Investigationes demonstraverunt lectores legere me lius quod ii legunt saepius. qui facit eorum claritatem. Investigationes demonstraverunt lectores legere me lius quod ii legunt saepius.

Duis autem vel eum iriure dolor in hendrerit in vulputate velit esse molestie consequat, vel illum dolore eu feugiat nulla facilisis at vero eros et accumsan et iusto odio dignissim qui blandit praesent luptatum zzril delenit augue duis dolore te feugait nulla facilisi. Nam liber tempor cum soluta nobis eleifend option congue nihil imperdiet doming id quod mazim placerat facer possim assum. Typi non habent claritatem insitam.

Kontakt pre médiá:

Rastislav Štefánik (Tlačový hovorca)
0904 123 456, stefanik@zoobojnice.sk

#denotvorenýchdverizoo, #denzoobojnice

Národná zoológická záhrada Bojnice
Zámok a okolie 6, 972 01 Bojnice, Slovensko
Tel: +421 46 540 29 75, zoobojnice@zoobojnice.sk
www.zoobojnice.sk

IČO: 00358011, DIČ: 202162891
Banke: Štátna pokladnica
č. ú. 7000390469/8180, 7000390477/8180



04 MERKANTIL

OBÁLKA DL, C5 (S POTLAČOU)

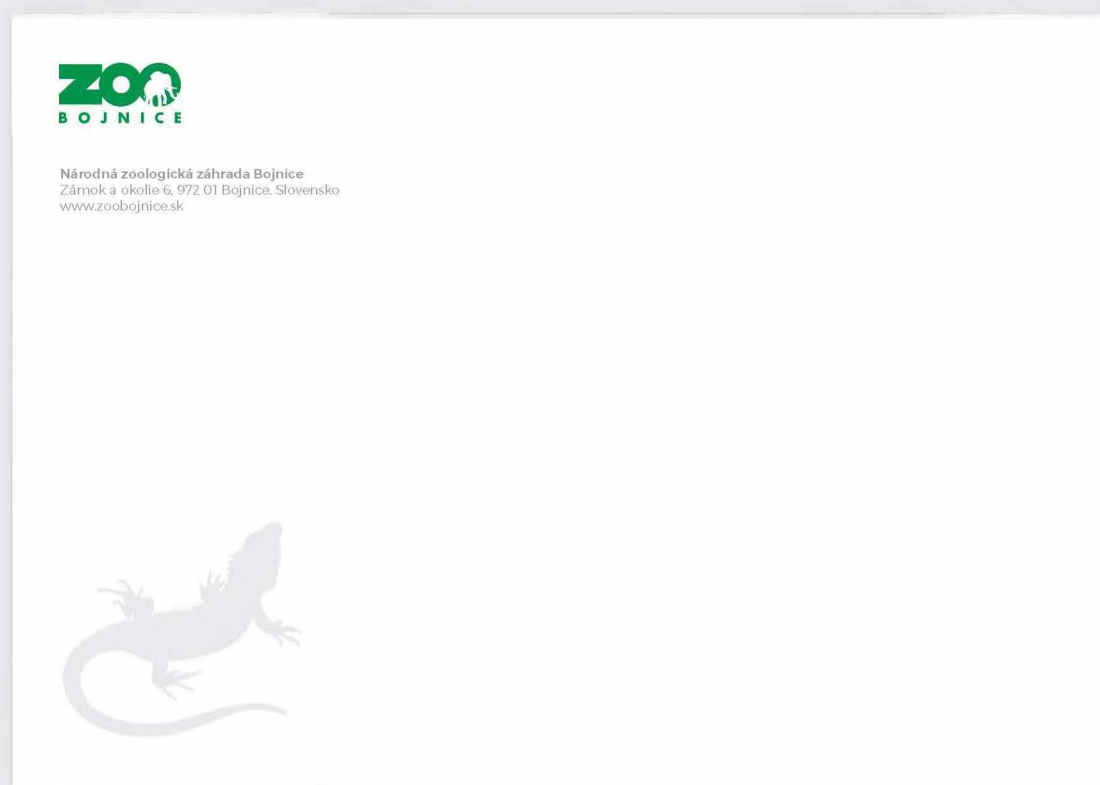

04 MERKANTIL

OBÁLKA DL, C5 (BEZ POTLAČE)

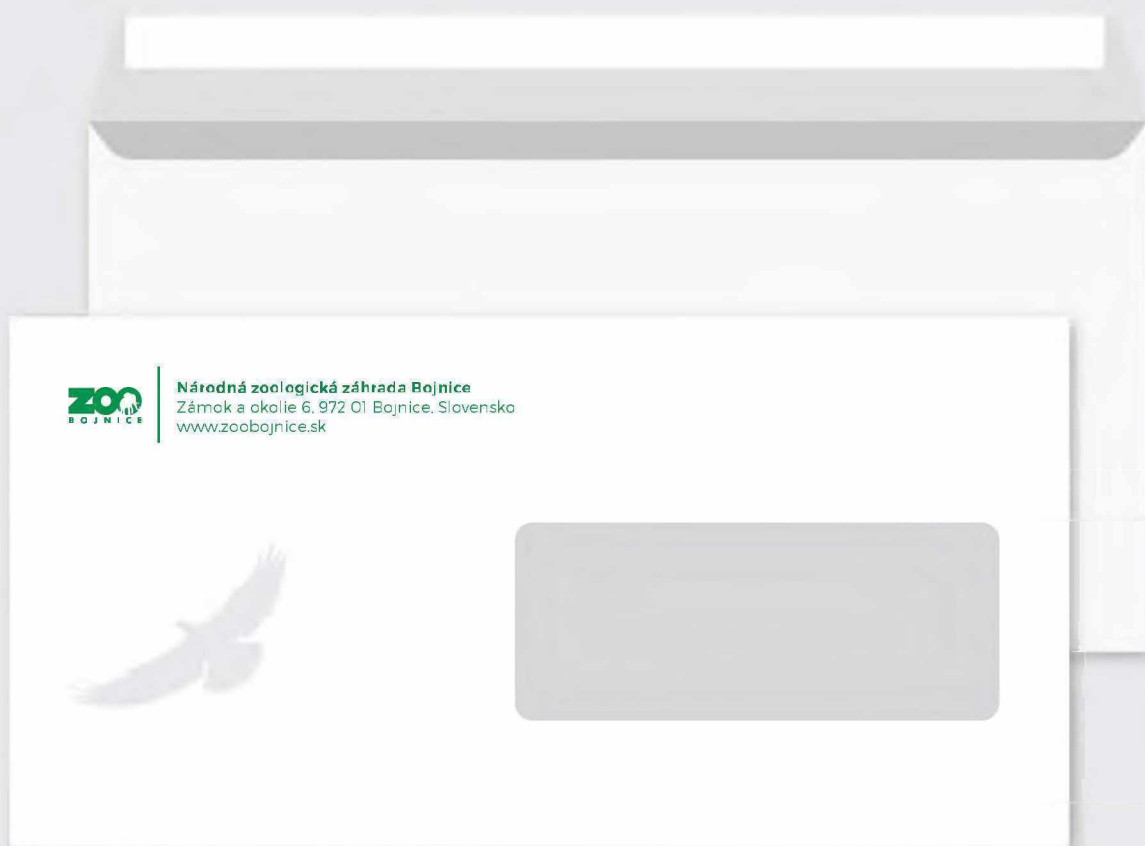

POZNÁMKOVÝ BLOK A5



Národná zoológická záhrada Bojnice
Zámok a okolie 6, 972 01 Bojnice, Slovensko
+421 46 540 29 75, zoobojnice@zoobojnice.sk
www.zoobojnice.sk

A series of horizontal lines for writing notes, with a faint silhouette of a camel at the bottom right corner.

OBAL NA SPISY / FOLDER 01



04 MERKANTIL

OBAL NA SPISY / FOLDER 02



04 MERKANTIL

PEČIATKA (59 x 23 mm)



Čierny variant

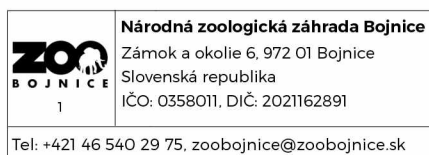

Modrý variant



Pečiatka na obálky



Národná zoologická záhrada Bojnice
Zámok a okolie 6, 972 01 Bojnice, Slovensko
www.zoobojnice.sk

Pečiatka na obálky



04 MERKANTIL

POZVÁNKA (DL)



POZVÁNKA

Pri príležitosti otvorenia novozrekonštruovaného pavilónu slonov si Vás dovoľujeme pozvať na príjemné posedenie spojené s odovzdávaním cien za zásluhy v oblasti ošetrovatelstva.

Dňa: 20. 7. 2016

Čas: 18.00 hod.

Miesto: Národná zoologická záhrada Bojnice
Zámok a okolie 6, Bojnice, Slovensko



04 MERKANTIL

KOMPLIMENTKA (DL)

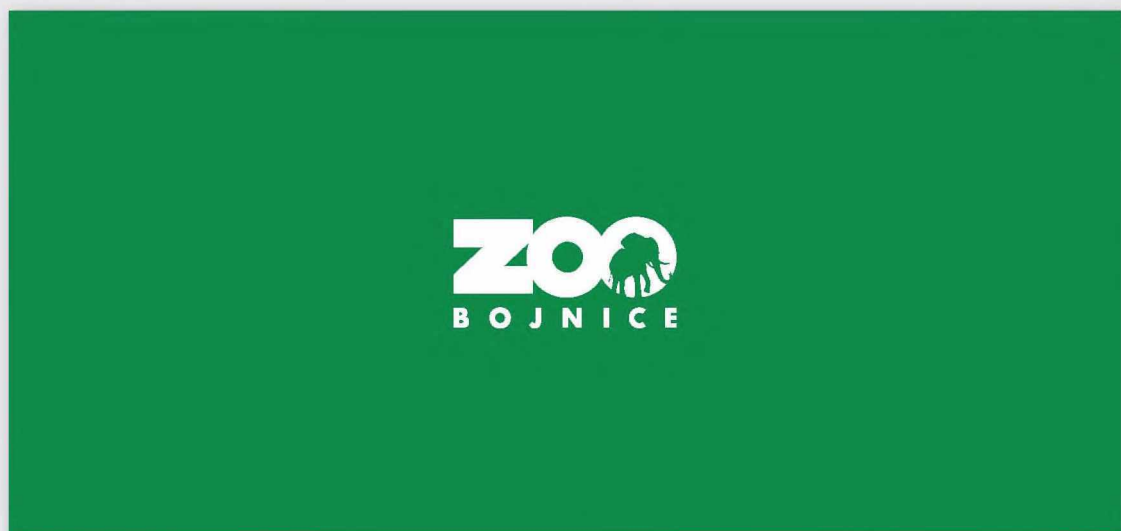
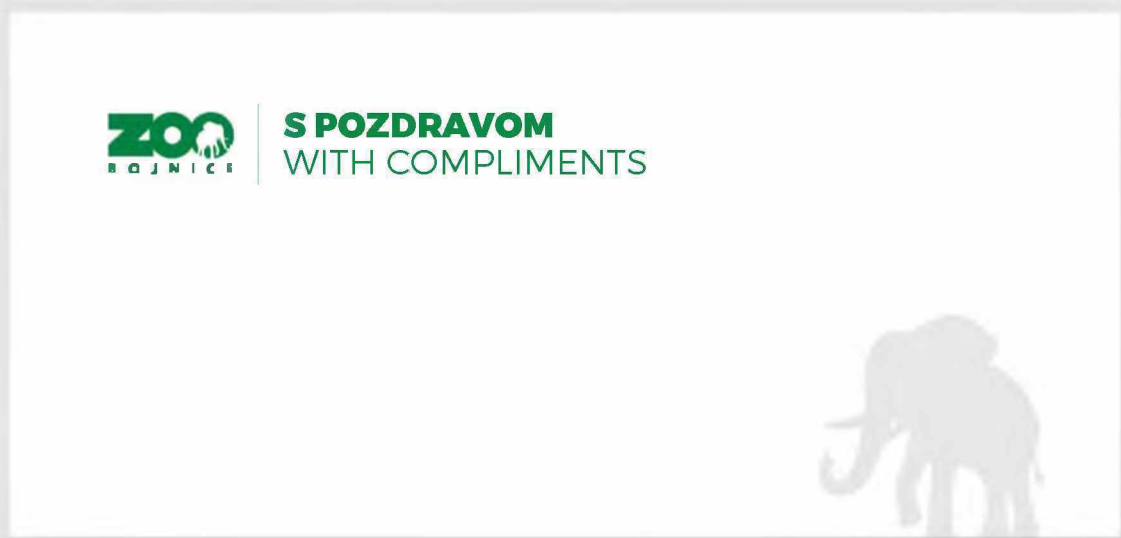

05

POUŽÍVANIE NÁZVOSLOVIA



05 POUŽÍVANIE NÁZVOSLOVIA

ZÁKLADNÉ PRAVIDLÁ

Na oficiálnych dokumentoch ako sú zmluvy, objednávky, faktúry a pod., je nevyhnutné používať oficiálny názov organizácie, a to **Národná zoologická záhrada Bojnice** (veľké „N“ v slove Národná a veľké „B“ v slove Bojnice, ostatné všetko malé písmená).

✓ Povolené skratky a názvoslovie:

V ostatných prípadoch je pre označenie organizácie **povolené** používať aj skratky a spojenia slov:

zoo

napríklad v spojení „**bojnická zoo**“ alebo „**zoo v Bojniciach**“

Národná zoo Bojnice

len v spojení so slovom Bojnice písanom s veľkým začiatočným písmenom „B“

NÁRODNÁ ZOO BOJNICE

len v spojení so slovom BOJNICE písanom veľkými písmenami

✗ Nepovolené skratky a názvoslovie:

V žiadnom prípade **nie je povolené** používať nasledujúce skratky a spojenia slov:

skloňovanie slova zoo

slovo zoo je nesklonné, a preto nie je povolené používať jeho iné tvary, ako napríklad „**do zoa**“, „**k zou**“, „**k zoám**“ a pod.

ZOO

napríklad „**ZOO Bojnice**“, kedy je slovo Bojnice písané s veľkým začiatočným písmenom „B“ a ostatnými malými písmenami alebo v spojení „**bojnická ZOO**“

Zoo

napríklad v spojení „**bojnická Zoo**“, „**Zoo v Bojniciach**“ a pod.

06

NAVIGAČNÉ A INFORMAČNÉ SYSTEMY

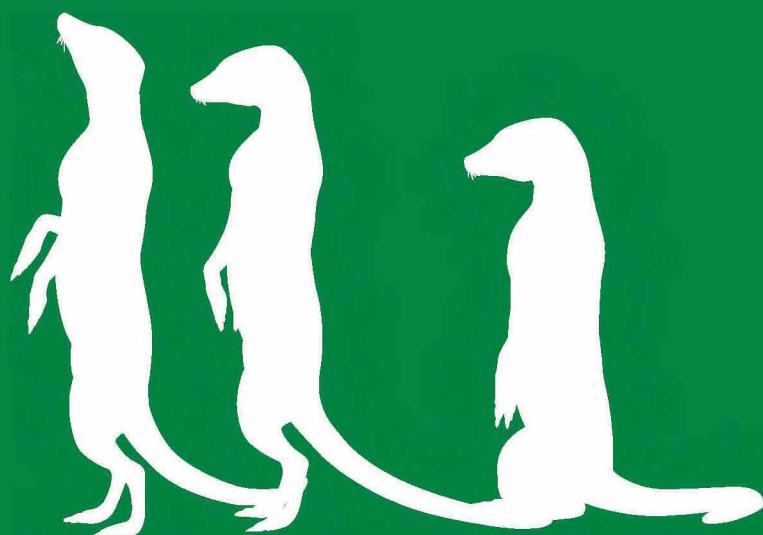

06 NAVIGAČNÉ A INFORMAČNÉ SYSTÉMY

NAVIGAČNÉ TABULE

Navigačné a informačné systémy sa používajú v rámci areálu na zjednodušenie orientácie. Pri všeobecných informačných systémoch sa používa vyhotovenie v inverznom prevedení.

Navigácie k zvieratám



Informačné systémy



NAVIGAČNÉ TABULE

Pri vytváraní horizontálnych navigačných a informačných systémov sa uplatňujú nižšie uvedené pravidlá.

Podklad s názvom z ľavej strany jednoriadkový



Podklad s názvom z pravej strany dvojriadkový



Ikona

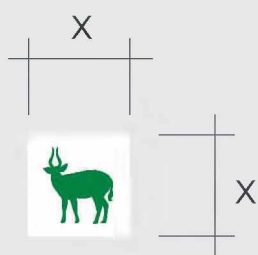

Smerovače

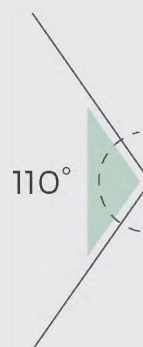
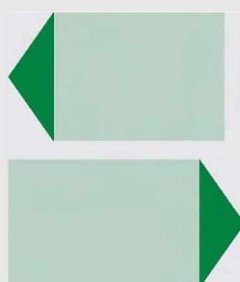

06 NAVIGAČNÉ A INFORMAČNÉ SYSTÉMY

NAVIGAČNÉ TABULE

Pri vytváraní horizontálnych navigačných a informačných systémov sa uplatňujú nižšie uvedené pravidlá.

Tabuľa s ikonami bez textu

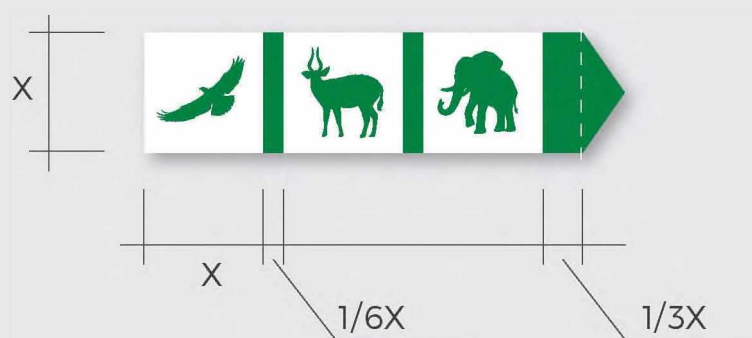

Farby



POKLADNE

ZÁKAZ VSTUPU

Texty

Na informačných a smerových tabuliach sa v názvoch používa font písma Montserrat Black písaný kapitálkami.

Riadkovanie vo viacriadkových názvoch je zhodné s veľkosťou písma. Ochranná zóna nápisov je zhodná s výškou písmena X .

Písmo : 42pt
Riadkovanie: 42pt

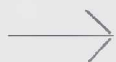

**LOREM IPSUM
DOLOR SIT**

NÁZOV PAVILÓNU



miesto pre foto
(nie je definovaná veľkosť)

MENOVKY ZVIERAT

ANTILOPA JELEŇOVITÁ

Antilope cervicapra

DE: Hirschziegentilope, **EN:** Blackbuck, **RUS:** Гapha, **CZ:** Antilopa jeleni

Lorem ipsum dolor sit amet, consectetur adipiscing elit. sed diam nonummy nibh euismod tincidunt ut laoreet dolore magna aliquam erat volutpat. Ut wisi enim ad minim veniam, quis nostrud exerci tation ullamcorper suscipit lobortis nisl ut aliquip ex ea commodo consequat. Duis autem vel eum iriure dolor in hendrerit in vulputate velit esse molestie consequat, vel illum dolore eu feugiat nulla facilisis at vero eros et accumsan et iust odio dignissim qui blandit praesent luptatum zzril delenit augue duis dolore te feugait nulla facilisi. Nam liber tempor cum soluta nobis eleifend option congue nihil imperdiet doming id quod mazim placerat facer possim assum. Typi non habent claritatem insitam; est usus legentis in iis qui facit eorum claritatem. Investigationes demonstraverunt lectores legere me lius quod ii legunt saepius. Claritas est etiam processus dynamicus, qui sequitur mutationem consuetudinum lectorum. Nam liber tempor cum soluta nobis eleifend option congue nihil imperdiet doming id quod mazim placerat facer possim assum. Typi non habent claritatem insitam; est usus legentis in iis qui facit eorum claritatem





Text: Dr. Peter Lupták, Foto: dotcom.sk

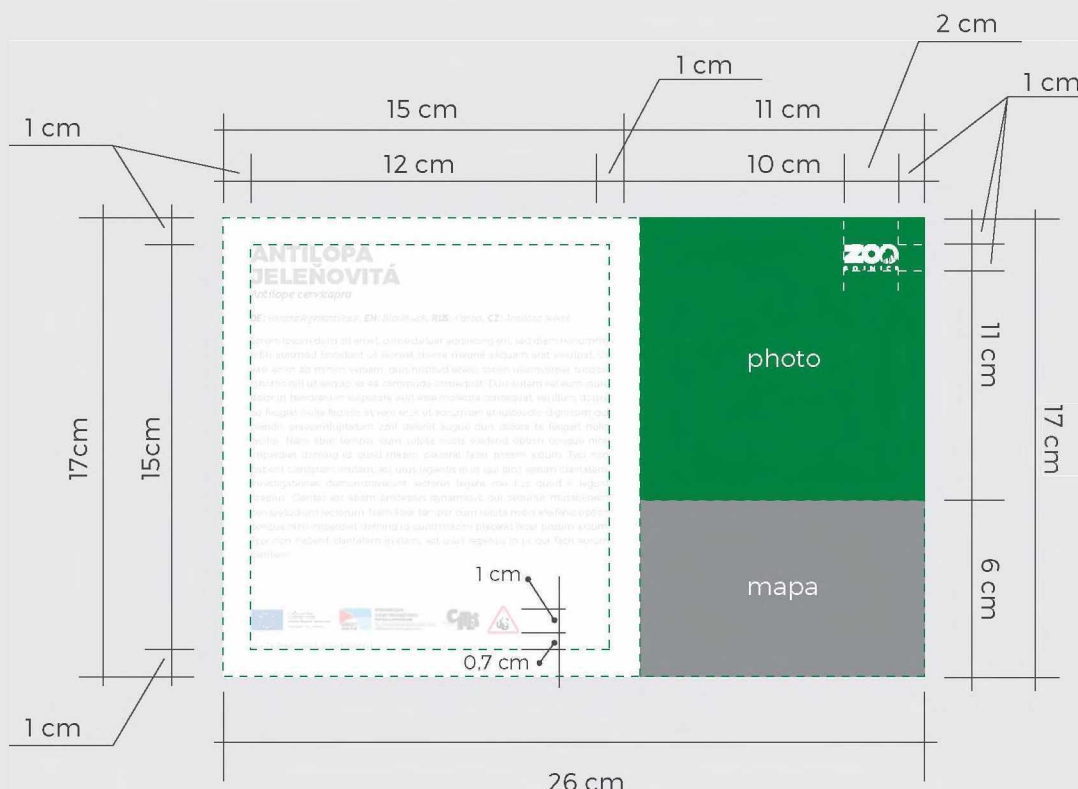

MENOVKY ZVIERAT

Montserrat Black (kapitálky)
veľkosť 24pt, riadkovanie 24pt

Trebuchet MS Italic 12pt
(riadkovanie 14pt)

Trebuchet MS Italic 10pt
(riadkovanie 14pt)
farba: CMYK (0, 0, 0, 85)

Montserrat Light 10pt
(riadkovanie 15pt)
farba: CMYK (0, 0, 0, 85)

Logá partnerských
organizácií

Info o autorovi textu
a fotografie

ANTILOPA JELEŇOVITÁ

Antilope cervicapra

DE: Hirschziegenantilope, EN: Blackbuck, RUS: Гapha, CZ: Antilopa jeleni

Lorem ipsum dolor sit amet, consectetur adipiscing elit. Sed diam nonummy nibh euismod tincidunt ut laoreet dolore magna aliquam erat volutpat. Ut wisi enim ad minim veniam, quis nostrud exerci tation ullamcorper suscipit lobortis nisl ut aliquip ex ea commodo consequat. Duis autem vel eum iriure dolor in hendrerit in vulputate velit esse molestie consequat, vel illum dolore eu feugiat nulla facilisis at vero eros et accumsan et iustodido dignissim qui blandit praesent luptatum zzril delenit augue duis dolore te feugait nulla facilisi. Nam liber tempor cum soluta nobis eleifend option congue nihil imperdiet doming id quod mazim placerat facer possim assum. Typi non habent claritatem insitam: est usus legentis in iis qui facit eorum claritatem. Investigationes demonstraverunt lectores legere me iius quod ii legunt saepius. Claritas est etiam processus dynamicus, qui sequitur mutationem consuetudinum lectorum. Nam liber tempor cum soluta nobis eleifend option congue nihil imperdiet doming id quod mazim placerat facer possim assum. Typi non habent claritatem insitam: est usus legentis in iis qui facit eorum claritatem.



Zobrazenie mapy



Umiestnenie loga



Primárne umiestnenie loga je v pravom hornom rohu fotografie. Ak nám to však kontrast fotografie neumožňuje, je možné využiť aj ostatné rohy, prípadne zelené logo použiť na bielom podklade vo veľkosti ochrannej zóny.

ZÁSTAVKA, BEACH FLAG



06 NAVIGAČNÉ A INFORMAČNÉ SYSTÉMY

PREUKAZ ZAMESTNANCA

	PREUKAZ ZAMESTNANCA Employee's card	Evid. číslo employee No. 1148
 <p>PHOTO 30 x 35 mm</p>	Titul, meno, priezvisko / Name Patrik Schnierer Pracovné zaradenie / Job title Marketing a propagácia / Promotion and marketing Adresa bydliska / Adress Rakytová 4/2 971 01 Prievidza Dátum nástupu / Date of beginning 08.09.2015	
Národná zoológická záhrada Bojnice, Zámok a okolie 6, 972 01 Bojnice.		

	
Preukaz je majetkom Národnej zoológickej záhrady Bojnice, je neprenosný a platí len s občianskym preukazom. Po skončení pracovného pomeru preukaz stráca platnosť a zamestnanec je povinný ho vrátiť organizácii.	
<i>Employee's card is property of National Zoo Bojnice. It is non-transferable and valid only with ID card. After termination of employment, the employee's card becomes invalid and the employee is obliged to return it to the organization.</i>	
..... Podpis riaditeľa	

5,4 cm

8,5cm

REPREZENTATÍVNE OBLEČENIE



REPREZENTATÍVNE OBLEČENIE



PRACOVNÉ OBLEČENIE



PRACOVNÉ OBLEČENIE



07

KOMUNIKAČNÁ PRÍRUČKA



VŠEOBECNÉ PRAVIDLÁ

Štvorcová sieť

Pri klasických formátoch ako sú A5, DL, A4, A3, atď., používame pri konštrukcii layoutu centimetrovú sieť, ktorá nám určuje umiestnenie loga, obrázku a textu.

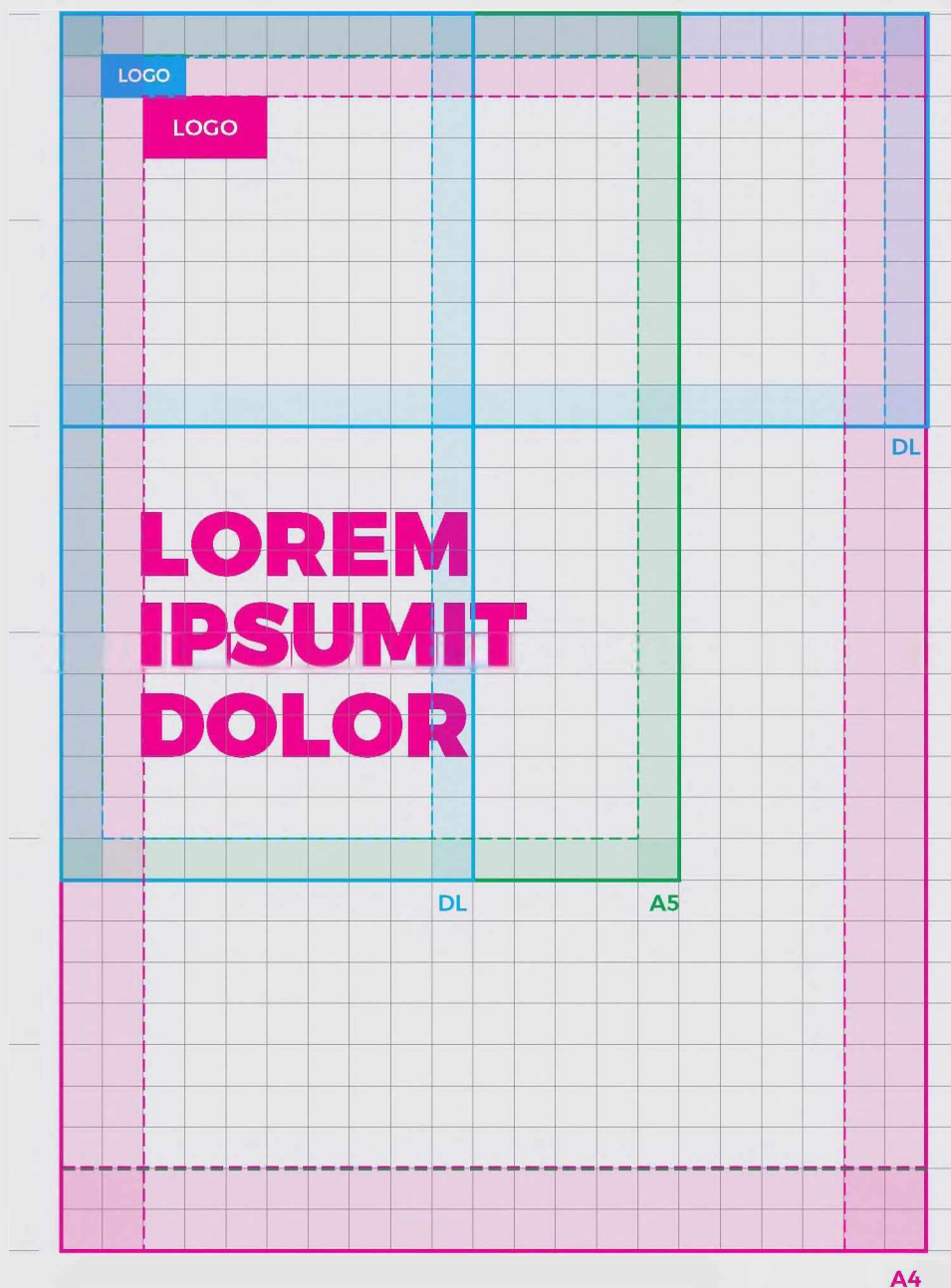

07 KOMUNIKAČNÁ PRÍRUČKA

VŠEOBECNÉ PRAVIDLÁ

Textové pozadie

Sú povolené nasledujúce tri možnosti umiestnenia textov:

1. Na fotografii (musí byť dodržaná dostatočná čitateľnosť textov)
2. Na bielom pozadí
3. Na zelenom pozadí

Farba textov

Povolené su 4 farby textov s ohľadom na maximálny kontrast voči pozadiu.





ZOO
BOJNICE

LEV BERBERSKÝ

Leucopsar Rothschildi

Lorem ipsum dolor sit amet, consectetur adipiscing elit, sed diam nonummy nibh euismod tincidunt ut laoreet dolore magna aliquam erat volutpat. Ut wisi enim ad minim veniam, quis nostrud exerci tation ullamcorper suscipit lobortis nisl ut aliquip ex ea commodo consequat. Lorem ipsum dolor sit amet, consectetur adipiscing elit, sed diam nonummy nibh euismod tincidunt ut laoreet dolore magna aliquam erat volutpat. Ut wisi enim ad minim veniam, quis nostrud exerci tation ullamcorper suscipit lobortis nisl ut aliquip ex ea commodo consequat. Lorem ipsum dolor sit amet, consectetur adipiscing elit, sed diam nonummy nibh euismod tincidunt ut laoreet dolore magna aliquam erat volutpat. Ut wisi enim ad minim veniam, quis nostrud exerci tation.

www.zoobojnice.sk





MAJNA ROTHSCHILDVA

Leucopsar Rothschildi

Lorem ipsum dolor sit amet, consectetur adipiscing elit sed diam nonummy nibh euismod tincidunt ut laoreet dolore magna aliquam erat volutpat. Ut wisi enim ad minim veniam, quis nostrud exerci tation ullamcorper suscipit lobortis nisl ut aliquip ex ea commodo consequat.

Lorem ipsum dolor sit amet, consectetur adipiscing elit sed diam nonummy nibh euismod tincidunt ut laoreet dolore magna aliquam erat volutpat. Ut wisi enim ad minim veniam, quis nostrud exerci tation ullamcorper suscipit.

www.zoobojnice.sk

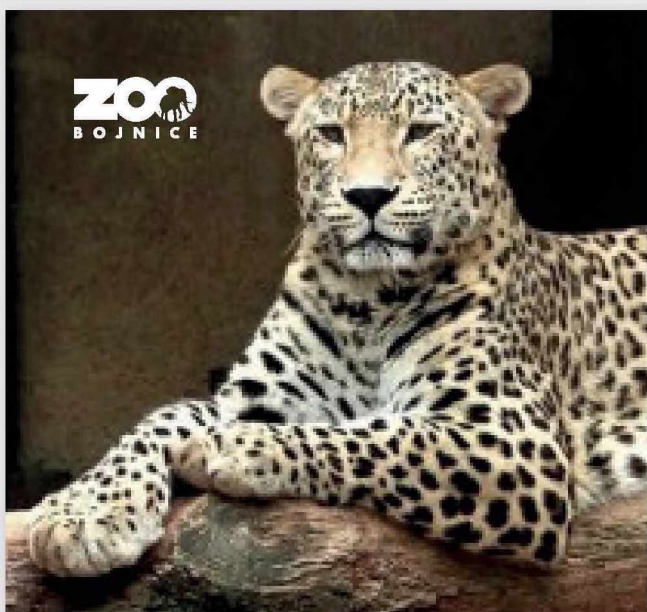

LEOPARD PERZSKÝ

Leucopars Rothschildi

Lorem ipsum dolor sit amet, consectetur adipiscing elit, sed diam nonummy nibh euismod tincidunt ut laoreet dolore magna aliquam erat volutpat. Ut wisi enim ad minim veniam. At magna aliquam erat volutpat. Ut wisi enim ad minim veniam.

www.zoobojnice.sk

LAYOUT DL (VERTIKÁLNE)

Inverzná varianta



POSTER A3



ROLL-UP



BILLBOARD



BROŽÚRKA, LETÁK A5

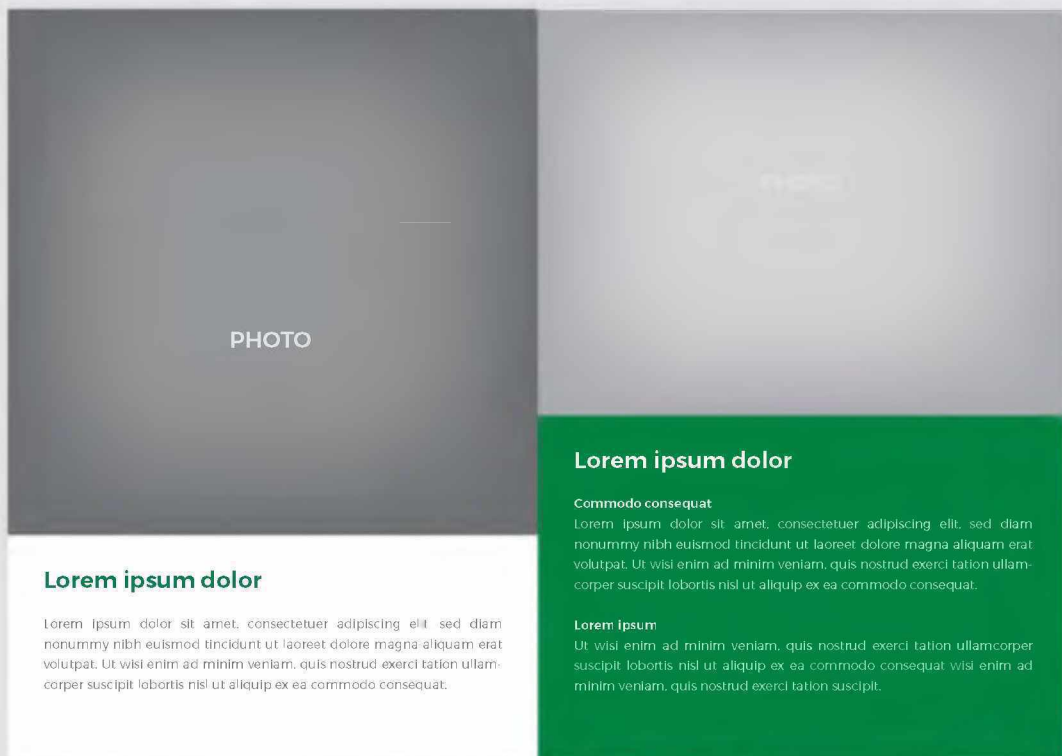
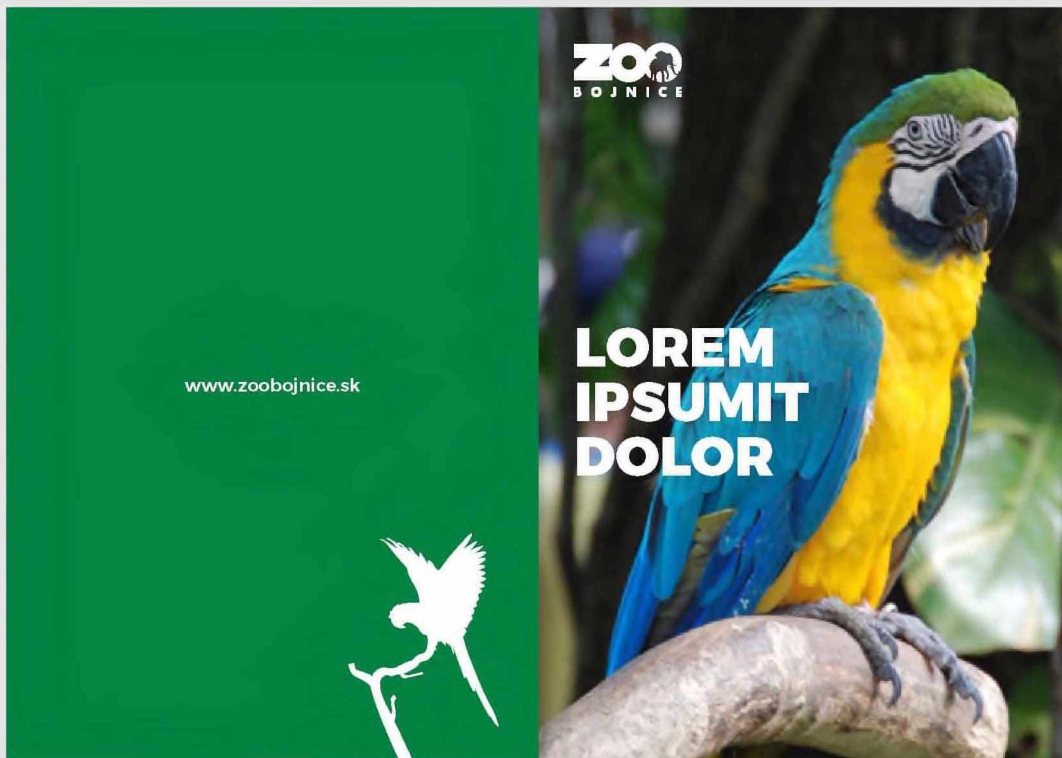

POUŽITIE TYPOGRAFIE V KOMUNIKÁCI

HLAVNÝ NADPIS NA 2 RIADKY

Lorem ipsum dolor sit amet, consectetur adipiscing elit, sed diam nonummy nibh euismod tincidunt ut laoreet dolore magna aliquam erat volutpat. Ut wisi enim ad minim veniam, quis nostrud exerci tation ullamcorper suscipit lobortis nisl ut aliquip ex ea commodo consequat.

Hlavný nadpis

- kapitálky
- písmo Montserrat Black (môže byť kombinované s rezom písma Light)
- farba zelená alebo biela (záleží od pozadia)
- veľkosť písma minimálne 2 násobok veľkosti písma textu
- riadkovanie zhodné s veľkosťou písma

Text

- písmo Montserrat Light
- farba sivá 85 % alebo biela (záleží od pozadia)
- riadkovanie 1,5 násobok veľkosti písma

Podnadpis prvej kategórie na viac riadkov

Podnadpis druhej kategórie

adipiscing elit, sed diam nonummy nibh euismod tincidunt ut laoreet dolore magna aliquam erat volutpat. Ut wisi enim ad minim veniam, quis nostrud exerci tation ullamcorper suscipit lobortis nisl ut aliquip ex ea commodo consequat.

Podnadpis prvej kategórie

- písmo Montserrat Semibold
- farba zelená alebo biela (záleží od pozadia)
- veľkosť písma minimálne 1,4 násobok veľkosti písma textu
- automatické riadkovanie

Lorem ipsum dolor

sit amet, consectetur adipiscing elit, sed diam nonummy nibh euismod tincidunt ut laoreet dolore magna aliquam erat volutpat. Ut wisi enim ad minim veniam, quis nostrud exerci tation ullamcorper suscipit lobortis nisl ut aliquip ex ea commodo consequat.

Podnadpis druhej kategórie

- písmo Montserrat Semibold
- farba sivá 85 % alebo biela (záleží od pozadia)
- veľkosť písma zhodná s textom
- riadkovanie 1,5 násobok veľkosti písma

www.zoobojnice.sk

Webstránka

- písmo Montserrat Semibold
- farba zelená alebo biela (záleží od pozadia)
- veľkosť písma zhodná s veľkosťou podnadpisov prvej kategórie alebo minimálne 1,4 násobok veľkosti písma

08

ELEKTRONICKÉ APLIKÁCIE



08 ELEKTRONICKÉ APLIKÁCIE

POWERPOINT PREZENTÁCIA ÚVODNÁ SNÍMKA

TV (1920 x 1080px)



Projektor (4 : 3)



POWERPOINT PREZENTÁCIA

PREDELOVÁ SNÍMKA

TV (1920 x 1080px)

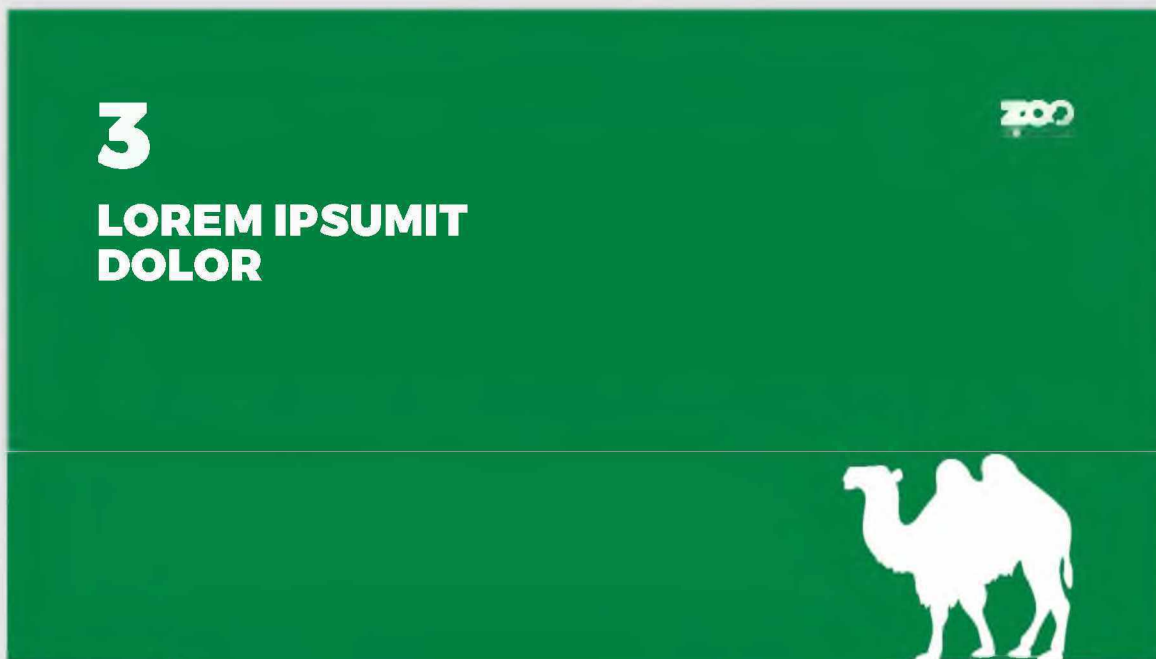

Projektor (4 : 3)



POWERPOINT PREZENTÁCIA

SNÍMKA S OBRÁZKOM A TEXTOM

TV (1920 x 1080px)

3/LOREM IPSUMIT DOLOR

Hlavný nadpis

Podnadpis

Lorem ipsum dolor sit amet, consectetur adipiscing elit, sed diam nonummy nibh euismod tincidunt ut laoreet dolore magna aliquam erat volutpat. Ut wisi enim ad minim veniam, quis nostrud exerci tation ullamcorper suscipit lobortis nisi ut aliquip ex ea commodo consequat. Duis autem vel eum iriure dolor in hendrerit in vulputate velit esse molestie consequat, vel illum dolore eu feugiat nulla facilisis et vero eros et accumsan.



Projektor (4 : 3)

3/LOREM IPSUMIT DOLOR

Hlavný nadpis

Podnadpis

Lorem ipsum dolor sit amet, consectetur adipiscing elit, sed diam nonummy nibh euismod tincidunt ut laoreet dolore magna aliquam erat volutpat. Ut wisi enim ad minim veniam, quis nostrud exerci tation ullamcorper suscipit lobortis nisi ut aliquip ex ea commodo consequat. Duis autem vel eum iriure dolor in hendrerit in vulputate velit esse molestie consequat, vel illum dolore eu feugiat nulla facilisis at vero eros et accumsan.



POWERPOINT PREZENTÁCIA SNÍMKA S TEXTOM

TV (1920 x 1080px)



Projektor (4 : 3)

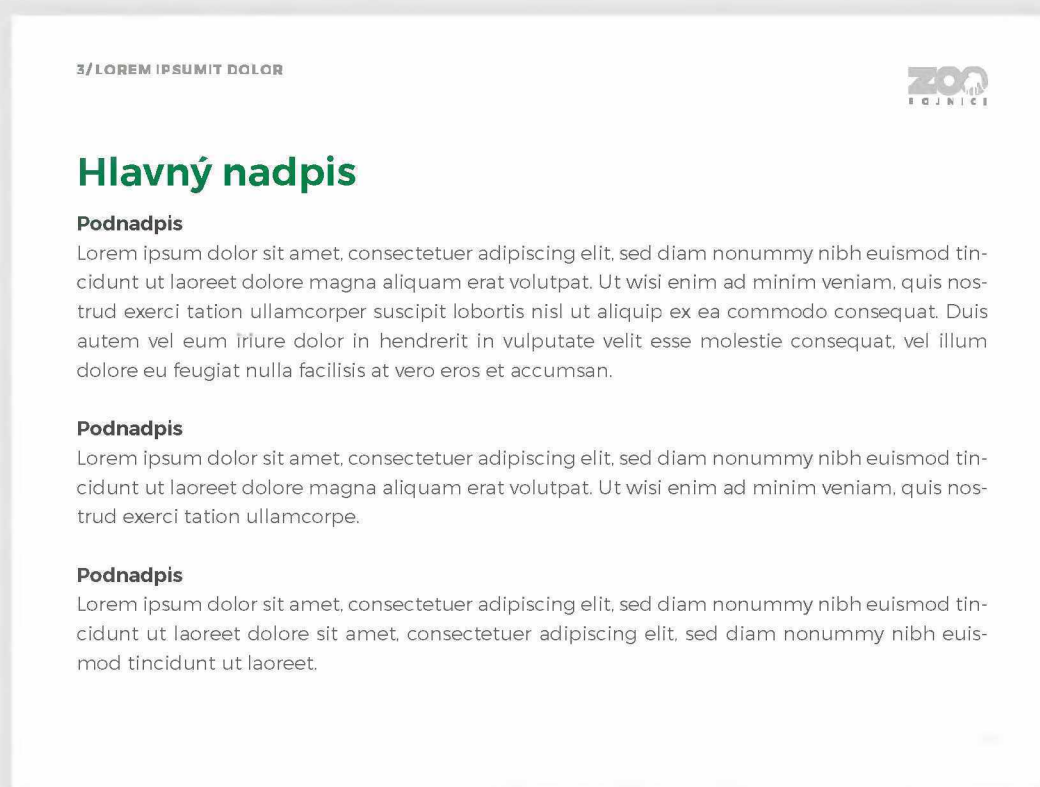

08 ELEKTRONICKÉ APLIKÁCIE

E-MAILOVÝ PODPIS

Ing. Andrea Klasová

vedúca odboru marketingu a propagácie



Národná zoologická záhrada Bojnice

Zámok a okolie 6. 972 01 Bojnice, Slovensko

Tel.: +421 46 540 29 75, zoobojnice@zoobojnice.sk

www.zoobojnice.sk



NEWSLETTER



LOREM IPSUMIT

Hlavný nadpis

Podnadpis

Lorem ipsum dolor sit amet, consectetur adipiscing elit, sed diam nonummy nibh euismod tincidunt ut laoreet dolore magna aliquam erat volutpat. Ut wisi enim ad minim veniam, quis nostrud exerci tation ullamcorper suscipit lobortis nisl ut aliquip.

Podnadpis

Lorem ipsum dolor sit amet, consectetur adipiscing quis nostrud exerci tation ullamcorper suscipit lobortis nisl ut aliquip ex ea dolor sit met commodo consequat.



Podnadpis

Lorem ipsum dolor sit amet, consectetur adipiscing quis nostrud exerci tation ullamcorper suscipit lobortis nisl ut aliquip ex ea commodo consequat.

Zobrazit viac



Národná zoológická záhrada Bojnice
Zámok a okolie 6. 972 01 Bojnice, Slovensko
Tel.: +421 46 540 29 75,
zoobojnice@zoobojnice.sk
www.zoobojnice.sk

Tento e-mail ste dostali na základe Vašej registrácie na odber noviniek Zoo Bojnice. Ak si v budúcnosti neželáte dostávať novinky, môžete sa odhlásiť kliknutím na [tento link](#).

©2016 Zoológická záhrada Bojnice

08 ELEKTRONICKÉ APLIKÁCIE

SOCIÁLNE SIETE FACEBOOK

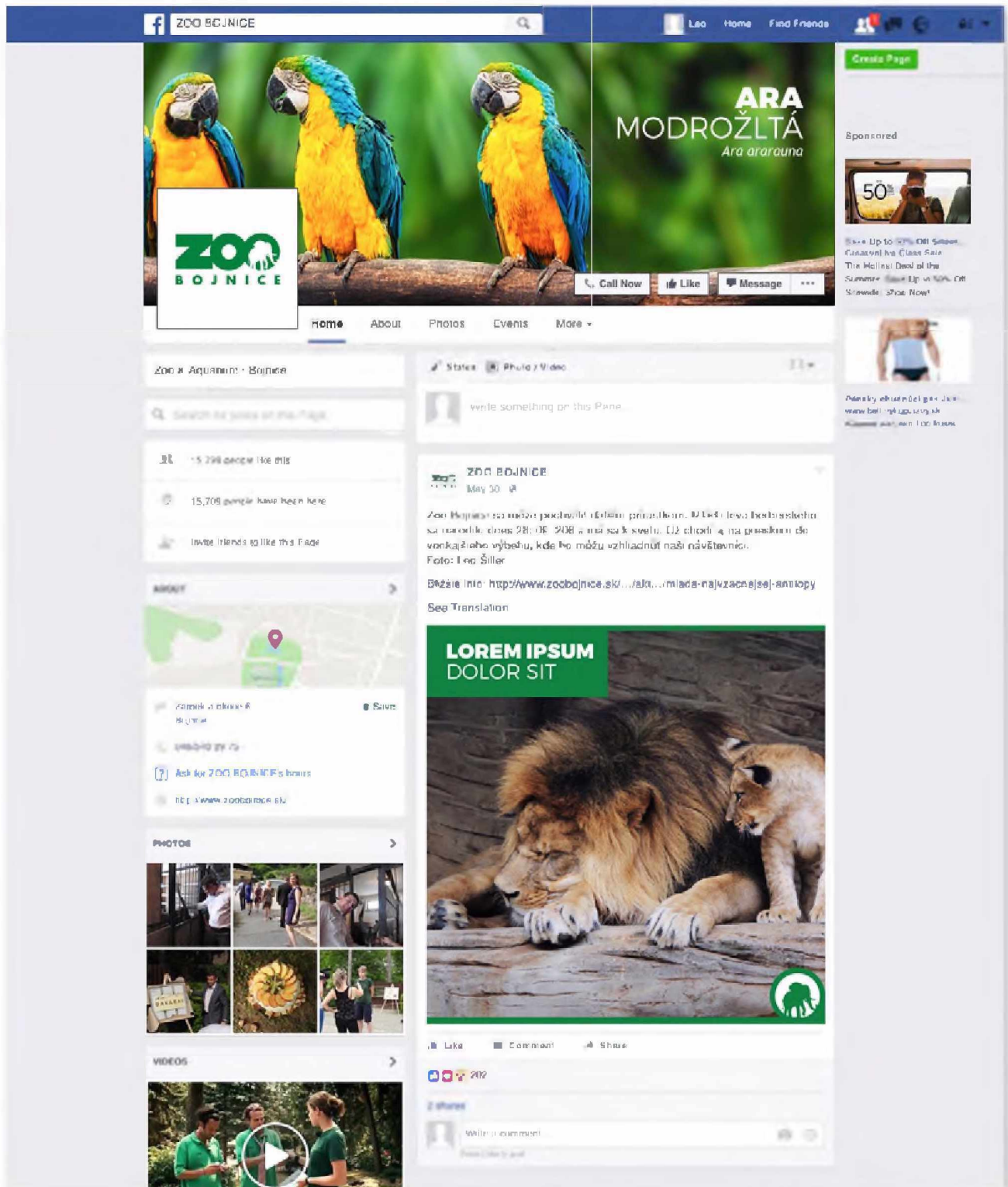

08 ELEKTRONICKÉ APLIKÁCIE

SOCIÁLNE SIETE

FACEBOOK

Úvodná fotografia



Profilová fotografia



Post



08 ELEKTRONICKÉ APLIKÁCIE

SOCIÁLNE SIETE INSTAGRAM

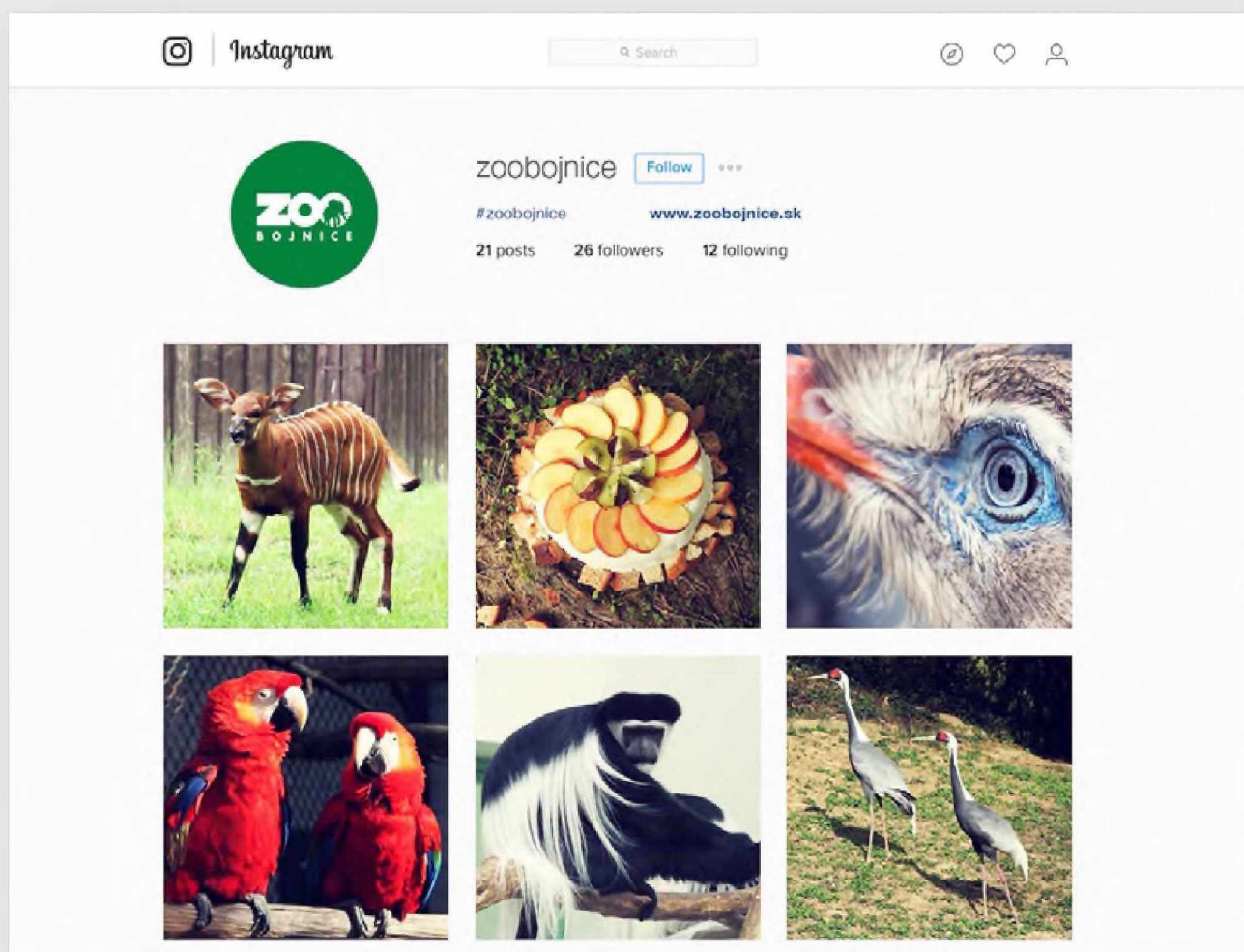

09

PROPAGAČNÉ PREDMETY

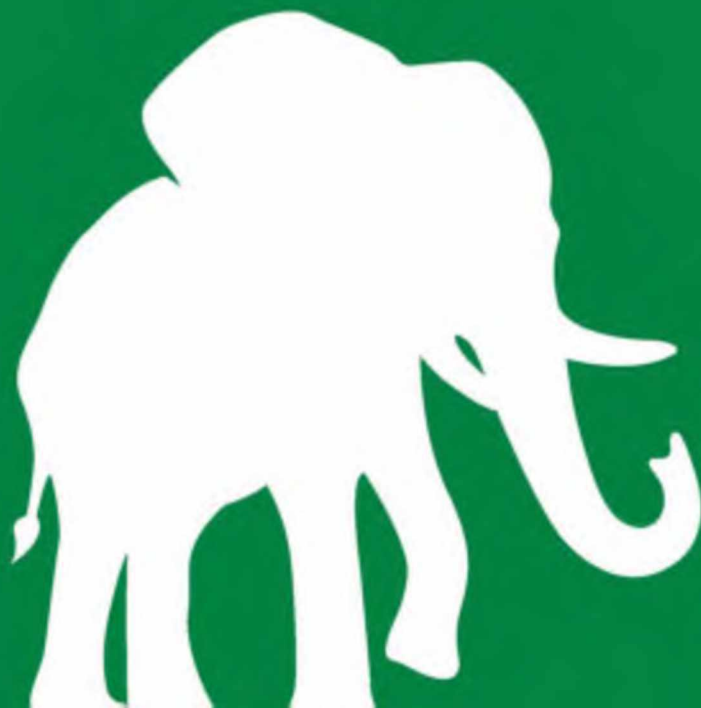

09 PROPAGAČNÉ PREDMETY

TRIČKÁ



09 PROPAGAČNÉ PREDMETY

ŠILTOVKY



09 PROPAGAČNÉ PREDMETY

PERÁ, DIÁRE



09 PROPAGAČNÉ PREDMETY

HRNČEKY



DÁŽDNIKY



09 PROPAGAČNÉ PREDMETY

MAGNETKY, ODZNAKY, ŠNÚRKA

